



GS-X1&X2 控制器简明操作指南

说明

1. 在操作GS-X1和GS-X2前，请先按照附件1—GS-X1和GS-X2接线图进行接线；
2. 本指南对常见的GS-X1和GS-X2的简单设定进行了说明，
请根据现场实际需要参照对应的章节进行设定，
如有本指南不包含的其他要求，请参照IM-P794-03或联系斯派莎克。
(本指南中的图片均以GS-X1示例，GS-X2操作方法相同)

内容

1. 出厂预设值
2. 进入和退出Levels
3. PID参数设定
4. 报警设定
5. 传感器量程修改
6. 控制作用方式设定
7. 手动控制

1. 出厂预设值

1.1 所有GS-X1和GS-X2控制器在出厂前均已预设，现场可通过控制器面板对参数进行调整。

警告：禁止恢复出厂设置！

若现场恢复出厂设置，控制器将没有输出，必须返厂处理。

1.2 成套控制柜出厂的控制柜均已按照控制柜要求预设，现场根据现场工况调整设定参数及PID即可。

1.3 单独销售的控制器预设参数如下：

- 输入信号：4-20mA
- 量程范围：0-16bar
- 设定值：5bar
- PID 参数：P – 10 I – 10 D – 0
- 控制方式：反作用
- 输出信号：4-20mA (GS-X2两路4-20mA输出信号一致)
- 未设置报警输出









现场请根据需要进行控制信号及PID 参数等的调整。

2. 进入和退出Levels

GS-X1和GS-X2控制器共包括4个Level操作等级，不同等级的操作权限不同。

2.1 进入Levels

1. 进入方式分别如下：

- Level 1&2 — 按住  直到屏幕显示 **LEu 1**，用   来选择 **LEu 1** 或 **LEu 2** ；
- **LEu 2** 的进入密码为0002；（屏幕显示为4位，通过按  进入下一位数字的设定，通过   来输入该密码）；
- Level 3&ConF— 按住  直到屏幕显示 **LEu 3**，用   来选择 **LEu 3** 或 **ConF** ；
- **LEu 3** 的进入密码为0003；
- **ConF** 的进入密码为0004；

2.2 退出Levels



1. 在进入 **LEu 3** 和 **ConF** 修改参数后，均需要退出到操作级别，退出方式如下（以退出到 Lev2为例）：
2. 按住  直到屏幕显示 “LEu 3 GOTO” 或者 “ConF GOTO”（图1），按  一次或两次后，屏幕显示 “LEu2 GOTO”（图2），按 ，2s后会返回正常界面。



图1



图2

说明：ConF只能退出到Lev1，Lev3可以退出到Lev1或者Lev2。

2.3 进入ConF









1. 按住  直到屏幕显示 LEu3（图1），迅速按  ，选择 ConF（图2）；
2. 出现 CODE（图3），按   输入密码0004进入ConF（图4）；
3. 进入ConF，按  可以进入一级菜单，依次可进入 INPUT、IO、LOOP、Alm、bCd、FECp、OF、I NSE、FEm.1；
4. 进入一级菜单后，按  可进入对应的二级菜单，按   可以进行二级菜单内参数的调整；



图1



图2



图3



图4

说明：进入ConF后控制器将不再输出，因此修改参数完成后，需退出ConF控制器才会正常工作！

3. PID参数设定

1. 控制器正常显示如右图：

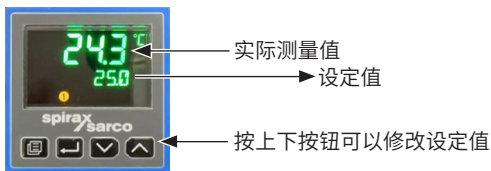

2. 进入LEu2；
3. 按 ← 找到PB.H (比例带)，按 ▲▼ 进行修改；
4. 按 ← 找到TI (积分)，按 ▲▼ 进行修改；
5. 按 ← 找到TD (积分)，按 ▲▼ 进行修改；
6. 按 [] 回到一级菜单后，退出LEu2。

4. 报警设定







1. 进入ConF；
2. 按 [] 找到一级菜单——ALm；
3. 按两次 ←，出现TYPE (报警类型)，按 ▲▼ 进行修改；
如：需要高位报警，将该值修改为Abs.H
需要低位报警，将该值修改为Abs.L
4. 按 ← 找到THLD(报警阈值)，按 ▲▼ 进行修改；
如：需要60°C高温报警，则将该值设定为60
5. 按 ← 找到HYST (滞后值)，按 ▲▼ 进行修改；
如：设置60°C高温报警，需要58°C时取消报警，则该值设定为2
6. 按 ← 找到LATCH，修改为 NonE；
7. 按 [] 回到一级菜单后，退出ConF。

5. 传感器量程修改







1. 进入ConF；
2. 按 [] 找到一级菜单——A1；
3. 按 ←，找到RNG.HI (量程上限)，按 ▲▼ 进行修改；
如：20mA对应的量程是30bar，就将该值修改为30；
4. 按 ← 找到RNG.LO (量程下限)，按 ▲▼ 进行修改；
如：4mA对应的量程是0bar，就将该值修改为0；

-
- 按  回到一级菜单后，退出ConF。

6. 控制作用方式设定

- 进入ConF；
- 按  找到一级菜单——LOOP；
- 按一次 ，找到mAIN；
- 按一次  找到 CFG；
- 按  找到ACTN（作用方式），按   进行修改；
如：需要正作用，将该值修改为dir；
需要反作用，将该值修改为rEU；
(说明：用于减压应用时，一般为反作用，用于减温器水侧温控阀时，为正作用)
- 按  回到一级菜单后，退出ConF。

7. 手动控制

- 同时按住   1秒钟，屏幕显示AUTO；
- 使用  将AUTO修改为MAN；
- 按 ，控制器进入手动模式，可以使用   手动控制阀门开度；
- 用同样的方法，也可以从手动模式恢复到自动模式。
- 对GS-X2，按一下  即可在手动和自动之间切换。

附件1. GS-X1/X2接线图 (4-20mA/PT100)

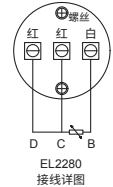
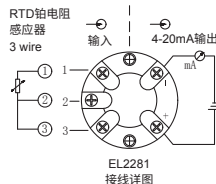
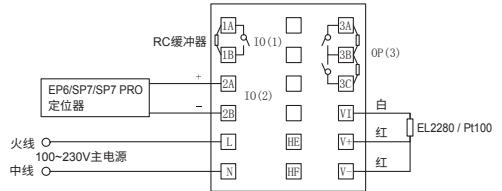
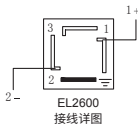
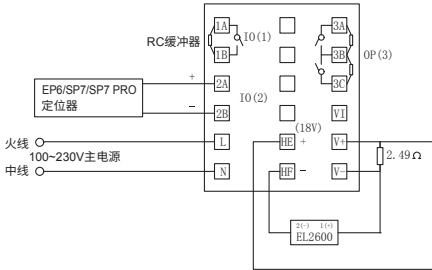

GS-X1

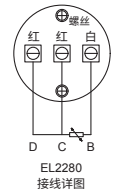
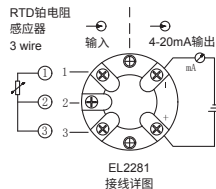
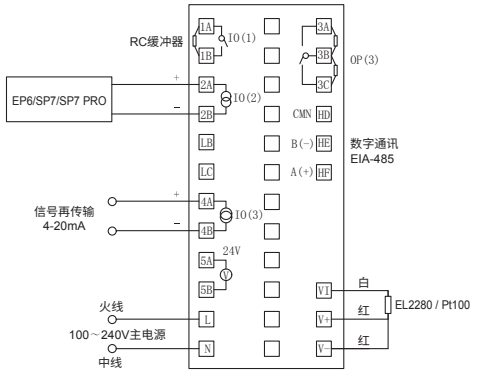
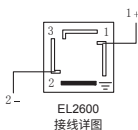
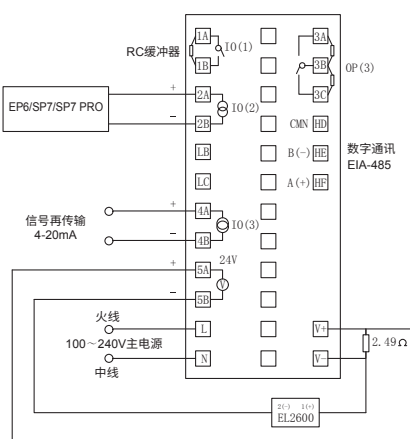

GS-X2